



2016（平成28）年12月 一般社団法人埼玉県障害者スポーツ協会発行

〒330-0074 さいたま市浦和区北浦和 5-6-5 埼玉県浦和合同庁舎 3階

TEL 048-822-1120 FAX 048-822-1121 ホームページ <http://sainokuni-sasa.or.jp> Facebook [fb.com/sainokunisasa](https://www.facebook.com/sainokunisasa)

だい かいぜんこくしょうがいしゃ たいかい きぼうきょう たいかい
第16回全国障害者スポーツ大会 希望郷 いわて大会

ひろ かんどう つた かんしゃ
広げよう感動。伝えよう感謝。

だい かいぜんこくしょうがいしゃ たいかい きぼうきょう たいかい がつ にち ど にち げつ にちかん いわて
 第16回全国障害者スポーツ大会「希望郷 いわて大会」は、10月22日（土）～24日（月）の3日間、岩手
 けんない かいさい さいたまけん せんしゅ めい やくいん めい けい めい さんか
 県内で開催され、埼玉県から選手75名、役員55名の計130名が参加しました。

たいかい せいしんしょう ぶ ゆうしょう りくじょうきょうぎ たいかいしんきろく だ だいかつ
 大会は、バレーボール（精神障がい部）が優勝、陸上競技で6つの大会新記録を出すなど、大活
 やく しゅうりょう
 躍のうちに終了しました。

さいたまけんせんしゅだん せんしゅ めい やくいん めい
埼玉県選手団（選手75名 役員55名）

は けん き かん へいせい わん がつ にち もく にち か
派遣期間 平成28年10月20日（木）～25日（火）

だん ちょう しげた ひろし いっばんしやだんほうじんさいたまけんしょうがいしゃ きょうかいふくかいちよう
団長 重田 博（一般社団法人埼玉県障害者スポーツ協会副会長）

そうかんとく ながの てつや いっばんしやだんほうじんさいたまけんしょうがいしゃ きょうかいりじ
総監督 長野 哲也（一般社団法人埼玉県障害者スポーツ協会理事）

き しゅ たかはし てつ せんしゅ
旗手 高橋 哲（バレーボール選手）

200m、400m、
 800m、走幅跳、
 ソフトボール投で
 大会新記録を樹立！



埼玉県のマスコット コバトン さいたまっち



ぜんこくせい は たっせい
バレーボール (せいしんしょう がい の 部) **全国制覇達成**

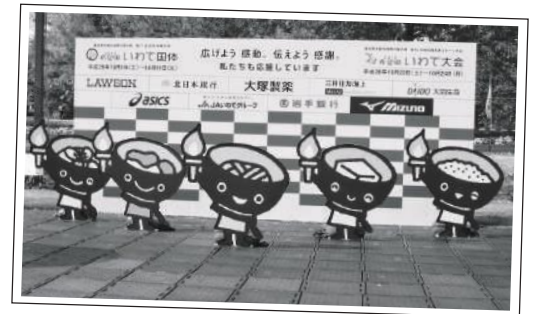
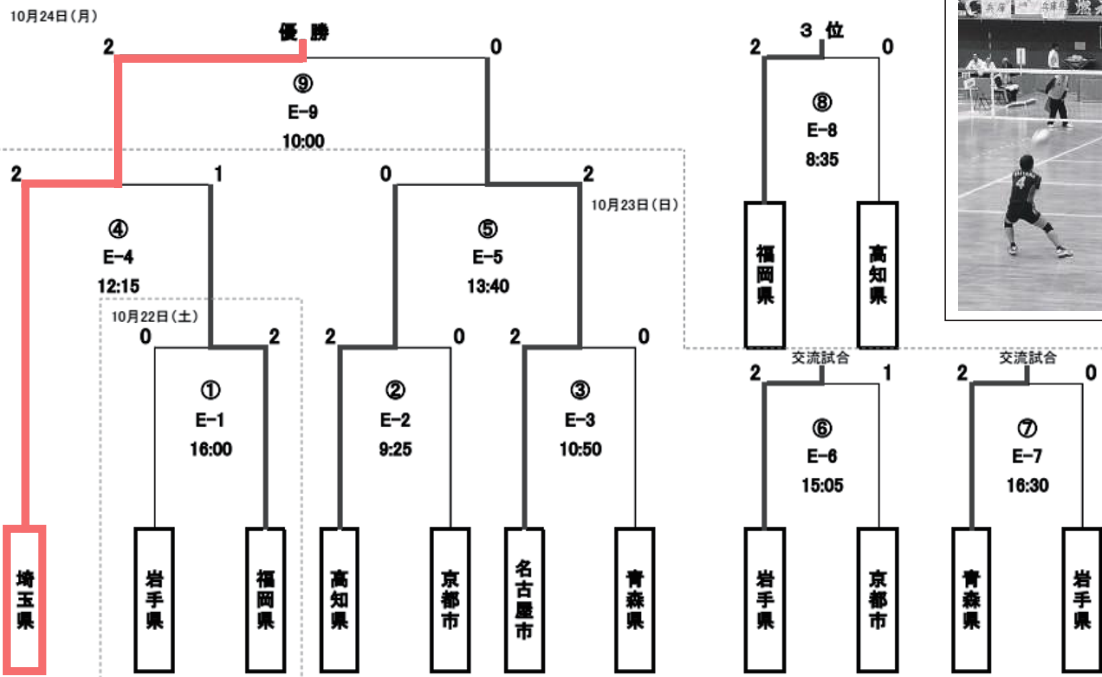

へいせい おんど え ひめたいかい
平成29年度は 愛媛大会

だい かいぜんこくしょうがいしゃ たいかい え がお
 第17回全国障 害者スポーツ大会「愛顔つなぐえひめ
 たいかい たいかいかいき へいせい ねん がつ にち ど にち げつ
 大会」(大会会期:平成29年10月28日(土)~30日(月))
 こじんきょうぎ さいたまけん し だいひょうせんしゅせんこうかい さい
 の個人競 技 埼玉県・さいたま市代表 選手選考会「彩
 くに しゅんき たいかい へいせい がつ がつ がつ
 の国ふれあいピック春 季大会」を平成29年4月~5月に
 かけて開催します。2月中旬 ~3月上旬 ごろ選手募
 集 を行います。



あら
はじまる 新たなつながり

平成28年度「地域における障がい者スポーツの振興事業」として日本障がい者スポーツ協会の委託を受け、「埼玉県障がい者スポーツ地域連携づくり事業(秩父地域)」を埼玉県障がい者交流センターと共催で始動しました。

この事業は、地域と、スポーツをしたい人とすすめる人がつながり、継続したスポーツ活動の場を根付かせることを目的としています。



10～11月には、障がい者スポーツ指導員、行政や学校・施設職員等

と連携し、スポーツにふれあうきっかけづくりや新たな人材のつながりの場として、ボッチャやフライングディスク等、気軽に体験できる種目の障がい者スポーツ体験交流会及び準備会を7回開催しました。

今後は、1月に報告会の実施を予定しています。

平成28年度 地域コーディネート事業

障がいのある人もない人も 地域で共にスポーツを楽しむために



川口市ハートフェスタでのボッチャ体験

地域コーディネート事業では、特別会員である市町村を対象にした「出向型スポーツ教室」や「障がい者スポーツ研修」、特別支援学校・学級を対象とした「ふれあいスポーツ教室(サッカー、ティーボールに加えてボッチャ、フライングディスク、四面卓球バレーを実施)、小中学校の総合学習への協力を行っています。

平成28年度の実績は下記のとおりです。

ふれあいスポーツ教室(今後実施も含む)

出向型スポーツ教室

市町村名	日程	内容
加須市	6月11日(土)	準備体操、四面卓球バレーの説明・審判 *埼玉県総合リハビリテーションセンター、埼玉県障がい者スポーツ指導者協議会協力
羽生市	6月11日(土)	準備体操、大玉送り・ボッチャdeピングの説明進行 *埼玉県障がい者スポーツ指導者協議会協力
川口市	10月15日(土)	ボッチャ体験コーナーの運営 *埼玉県ボッチャ協会協力
深谷市	10月8日(土)	フライングディスク体験コーナーの運営 *埼玉県障害者フライングディスク協会協力
入間市	11月5日(土)	ボッチャ教室講師、大会審判
行田市	11月12日(土)	ボッチャ説明、審判
松伏町	11月12日(土)	準備体操、スポーツ体験補助、団体種目進行

種目	実施校	協力
サッカー	上尾特別支援学校 狭山特別支援学校 富士見市立水谷東小学校 久喜市立鷺宮小学校	浦和レッドダイヤモンズOB会 大宮アルディージャ
ティーボール	本庄市立児玉小学校 熊谷市立奈良中学校他(6校合同)	プロ野球OBクラブ 埼玉アストライア
ボッチャ	東松山市立市の川小学校 富士見市立関沢小学校他(3校合同) 川越市立古谷小学校	埼玉県ボッチャ協会
フライングディスク	草加市立新栄中学校 坂戸市立南小学校 川越特別支援学校川越たかしな分校 八潮市立八潮中学校	埼玉県障害者 フライングディスク協会
四面卓球バレー	鴻巣市立箕田小学校 和光市立大和中学校 日高特別支援学校	埼玉県総合 リハビリテーションセンター

にん くまがや しゅうごう
2000人が熊谷に集合
あき まんきつ
「スポーツの秋」を満喫

へいせい ねんど さい くに しゅうき たいかい
平成28年度彩の国ふれあいピック秋季大会を平成28年9月25日（日）に熊谷スポーツ文化公園陸上競技場、補助陸上競技場、彩の国くまがやドーム、にぎわい広場において開催しました。

たいかい いっばんしゃだんほうじんさいたまけんしやうがいは
大会は、一般社団法人埼玉県障害者スポーツ協会塩浦綾子会長の開会宣言でスタート。開会式には上田清司埼玉県知事をはじめ県議会議員、地元県議会議員、熊谷市長、当協会の賛助会員としてご協力いただきありがとうございます株式会社ウィズウェイストジャパン、関東自動車株式会社、株式会社ヨコハマタイヤジャパンの皆様などたくさんのご来賓にご臨席いただいたほか、特別ゲストとしてリオパラリンピック競技大会陸上競技日本代表の高桑早生選手（深谷市出身）にご参加いただきました。

たいかい こんねん どほじ にん こ せんしゆ もう こ やくいん やく
大会には、今年度初めて1000人を超える選手の申し込みがあり、役員ボランティアなどあわせて約2000人が参加し、スポーツの秋を満喫。ボッチャ、ふれあいゴールボール、スポーツいろいろ体験のほか7つの競技や、競技会場を回るスタンプラリー、県内作業所・授産施設・特別支援学校などによる出店や秩父屋台ばやしの演奏、特別支援学校教員バンドによるランチタイムコンサートなどさまざまなイベントで終始にぎやかな大会となりました。



せんしゆせんせい あげお きよくべつし えんがっこうせんしゆ
選手宣誓（上尾かしの木特別支援学校選手）



たかくわさ きせんしゆ ほなたば
高桑早生選手に花束のプレゼント



フライングディスク



りくじょうきょうぎ
陸上競技



スタンプラリー



ランチタイムコンサート

かんとう とつば む
関東ブロック突破に向けて

へいせい ねんど さい くに きゅうぎ たいかい だい かいけん
平成28年度彩の国ふれあいピック球 技大会（第29回県
みんそうごうたいいくたいかいけんたい かいさいたまけんしょうがいしや たいかい
民総合体育大会兼第15回埼玉県障 害者スポーツ大会）の
フットベースボール、バレーボール（精神障 がい部）
バレーボール（知的障 がい部）を実施しました。

こんたいかい せんこう せんしゅ けっせい さいたまけん
今大会で選考された選手で結成される埼玉県チームは、
らいねん がつ えひめけん かいさい だい かいぜんこくしょうがいしや
来年10月に愛媛県で開催される「第17回全国障 害者ス
ポーツ大会愛顔つなぐえひめ大会」の予選会である関東ブ
ロ ちくよせんかい へいせい ねん がつ がつ じっし しゅつじょう
ック地区予選会（平成29年4月～6月に実施）に出 場 し、
ぜんこくたいかいしゅつじょう め ぎ
全国大会出 場 を目指します。

かくたいかい けっか か き
各大会の結果は下記のとおりです。



【フットベースボール】

＜日 程＞平成 28 年 11 月 6 日（日）＜会 場＞妻沼運動公園緑の広場

＜参加数＞チャンピオンシップの部：3 チーム

フレンドシップの部：11 チーム

＜結 果＞ チャンピオンシップの部

優 勝 深谷はばたき

準優勝 ボンドガールズ

第 3 位 まりちゃんず

フレンドシップの部

優 勝 行田フライヤーズ

準優勝 埼玉北スポーツクラブ A

第 3 位 彩の国レッドキング優、行田蓮ジャーズ

【バレーボール（精神障がい部）】

＜日 程＞平成 28 年 11 月 26 日（土）＜会 場＞埼玉県立武道館主道場

＜参加数＞競技大会 5 チーム

＜結 果＞ 優 勝 JSA

準優勝 パワーズ埼玉

第 3 位 シリウス

【バレーボール（知的障がい部）】

＜日 程＞平成 28 年 11 月 27 日（日）＜会 場＞上尾運動公園体育館

＜参加数＞男子の部 5 チーム、女子の部 3 チーム

＜結 果＞ 男子の部

優 勝 さいたま桜高等学園 A

準優勝 埼玉ドリームバレーボールクラブ

第 3 位 さいたま桜高等学園 B

女子の部

優 勝 ドリーム A

準優勝 ドリーム B

第 3 位 草加かがやきレインボー

アルディージャカップ

しば やくどう 芝のピッチで躍動

NTTドコモ presents 第9回大宮アルディー
ジャ ORANGE! HAPPY!! SMILE CUP!!!を7月30
(土)と7月31日(日)、さいたま市秋葉の森総合
公園、NACK5スタジアム大宮において開催しま
した。

大会には、県内各地から16チーム、約360名
の選手・スタッフが参加し、2日間にわたって
熱い戦いが繰り広げられました。



大会2日目 NACK5スタジアム大宮



開会式
大宮アルディージャから参加チームに
プレゼントをいただきました



大会1日目
秋葉の森総合公園サッカー場

大会結果

優勝 チーム桜(4年連続)
準優勝 さいたま桜高等学園
第3位 彩の国レッドキング
羽生ふじ高等学園

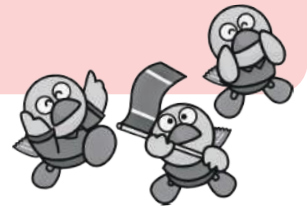

表彰式

優勝チーム(チーム桜)の表彰式
を、8月6日(土)、明治安田生命J1 2nd
ステージ第7節 大宮アルディージャvs
アビスパ福岡の試合に先立ち、NACK5ス
タジアム大宮のピッチ上において実施
いただきました。



ベガルタ仙台知的障がい者サッカー交流大会

第2回 ベガルタ仙台知的障がい者サッカー交流大会
が11月5日(土)、ベガルタ仙台泉パークタウンサッカー
場において開催されました。埼玉県からは、第8回
ORANGE! HAPPY!! SMILE CUP!!!の優勝・準優勝チーム
(チーム桜、さいたま桜高等学園)がご招待いただき
交流戦に参加しました。
仙台ForzaF.C.、石巻ID、岩手FIDとの5チームによる
試合が実施され、決勝は埼玉対決に。一進一退の好ゲー
ムが繰り広げられましたが、チーム桜がさいたま桜高
等学園に逆転勝ちを収め
優勝を果たしました。

また、チーム桜の大森
誠選手が大会MVPに選ば
れました。





さいたまけんしょうがいしゃ たいかい さい くに およ
埼玉県障 害者スポーツ大会（彩の国ふれあいピック）及び
ぜんこくしょうがいしゃ たいかい きょうぎ しゅもく し どうしゃ しんぱんいん
全国障 害者スポーツ大会の競 技や種目の指 導者、審判員、
きょうりょくしゃ じんざい ようせい もくてき きょうぎ だんたい きょうさい
協 力者の人材を養成することを目的に競 技団体との共 催で
つぎ じ ぎょう じっし
次の事業 を実施しました。

陸上競技 レーサー指導者講習会

日 程	10月2日(日)
会 場	上尾運動公園陸上競技場
講 師	千葉雅昭氏 (NPO法人パラエティクラブジャパン代表理事)

ボッチャ 審判員養成講習会

日 程	10月29日(土)
会 場	川越総合福祉センターオアシス
講 師	田野敦子氏 齋藤保将氏 北原利恵氏 (日本ボッチャ協会)

水泳 視覚障がい者指導者講習会

日 程	11月19日(土)
会 場	川口市立東スポーツセンター
講 師	寺西真人氏 (筑波大学附属視覚特別支援学校教諭・日本身体障害者水泳連盟競泳技術委員) 小野智華子選手 (ロンドン、リオデジャネイロパラリンピック日本代表)



ふれあいティーボール大会

だい かい
第3回ふれあいティーボール大会を9月17日(土)、さいた
し うらわ そうごうらんどうじょう かいさい けんないかくち さんか
ま市浦和総合運動場 で開催し、県内各地から6チームが参加
しました。

大会結果 優勝 AMCサンデースポーツ
準優勝 フレンドリー春日部
第3位 武蔵野プリティープリンセス



ふれあい野球教室

ふれあい野球 教室を、11月19日(土)県営大宮公園野球場
で開催し、45名が参加しました。
講師は、浦和学院高等学校野球部。当日はあいにくの天気で
したが、キャッチボールやフリーバッティングなどで講師と参
加者が交流 を図りながら野球 を楽しみました。



小雨のなか、あふれる笑顔

さんじょかいいん ぼ しゆう 賛助会員を募集 しています

いっばんしゃだんほうじんさいたまけんしょうがいしゃ
一般社団法人埼玉県障 害者スポーツ協 会は、皆様の会費によって運営されています。
しょう しゃ かつどう じゅうじつおよ ふ きゆう はか おお みなさま り かい きょうりよく
障 がい者のスポーツ活動の充 実及び普及 を図るために、多くの皆様のご理解とご協 力を
ひつよう
必要としています。

さんじょかいいん みなさま し えん ねが
ぜひとも、賛助会員として皆様のご支援をよろしくお願いいたします。



かいいんかい ひ < 会員会費 >

こ じん ひとくち えん だんたい ひとくち えん
個人 一口 1, 000円 団体 一口 5, 000円

かいいんき かん がつ にち がつ にち
< 会員期間 > 4月1日～3月31日とします。

かい ひ ふりこみこう ざ めい ぎ いっばんしゃだんほうじんさいたまけんしょうがいしゃ きょうかい
< 会費 振込口座 > 名義：一般社団法人埼玉県障 害者スポーツ協 会

む さしの ぎんこう おおみや してん ふ つうこう ざ
① 武蔵野銀行 大宮支店 普通口座 1047615

ゆうびんきょく ふりかえこう ざ
② 郵便局 振替口座 00190-6-559638



きょうりよく ば あい さんじょかいいん かにゆうもうしこみしよ おく か きれんらくさき れんらく
※ご協 力 いただける場合は、賛助会員加入 申 込書をお送りしますので、下記連絡先までご連絡ください。
ふ めいてん きがると あ
そのほかご不明点などございましたら、お気軽にお問い合わせください。

れんらくさき
連絡先

いっばんしゃだんほうじんさいたまけんしょうがいしゃ きょうかい
一般社団法人埼玉県障 害者スポーツ協 会

でんわ
電話：048-822-1120 FAX：048-822-1121

E-Mail：2004@sainokuni-sasa.or.jp

しょう しゃ おうえん はんばい 障 がい者スポーツ応援Tシャツを販売しています

さいたまけん しょう しゃ も あ
埼玉県における障 がい者のスポーツをさらに盛り上げてい
くことを目的に、埼玉県のマスコット・コバトン、さいたま
もくてき さいたまけん
まっちのイラスト入り「障 がい者スポーツ応援Tシャツ」を作
せい かくしつたいかいとう はんばい こうにゆう きぼう かつ
成し、各種大会等で販売しています。購入 をご希望される方
しりょう おく れんらく
には資料 をお送りしますので、ご連絡ください。

うりあげきん とうきょうかい じ ぎょううんえい かつよう
このTシャツの売上金は、当協 会の事業 運営に活用させて
いただきます。

しょう しゃ おうえん そっかん
○障 がい者スポーツ応援Tシャツ (速乾タイプ)

ちゃく えん
1着 1, 500円

だんじょきょうよう
(男女共 用サイズS～2L)



ロゴマークがゴールドタイプと
シルバータイプの2種類★

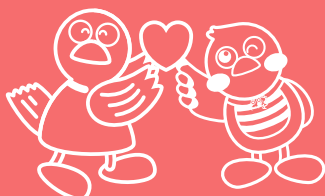

Facebook (fb.com/sainokunisasa) 更新中 !!!

たいかいについて もうしこみ じょうほう し
大会日程や、申 込しめきりの情 報などもお知らせしています。

らん
ぜひご覧ください♪